

## SEM3

# Multifunktions-3-Phasen-Drehstromzähler



- Mehrparameter-Messungen
- Genauigkeitsklasse 1 (Wirkenergie)
- Unterstützt WLAN/Bluetooth Dual-Mode-Kommunikation
- Zwei Messmodi
- Einfache Anschlusslösung
- Kompaktes Design
- Unterstützt 1×3P- oder 3×1P-Lastmessungen
- Warnung bei Phasenfolgenfehler
- Messung der Blindarbeit in vier Quadranten

Rev1.0  
20251107

# Hinweise

Alle Rechte vorbehalten. Ohne schriftliche Genehmigung des Unternehmens dürfen keine Abschnitte dieses Handbuchs ganz oder teilweise entnommen, kopiert oder reproduziert werden. Verstöße führen zu rechtlichen Konsequenzen.

APsystems behält sich alle Rechte vor sowie das Recht, technische Spezifikationen ohne vorherige Ankündigung zu ändern. Vor einer Bestellung kontaktieren Sie bitte unser Unternehmen oder Ihren lokalen Händler, um die neuesten Spezifikationen zu erhalten.

## Inhaltsverzeichnis

Versionsverlauf .....	1
Risikohinweise .....	2
Kapitel 1. Einführung .....	4
1.1 Einführung .....	4
Kapitel 2. Technische Parameter .....	5
2.1 Spezifikationen .....	5
2.2 Markierung .....	8
2.3 Abmessungen .....	9
2.4 Montage .....	9
2.4.1 Ersatzteilliste .....	9
2.4.2 Installationsschritte .....	10
2.5 Schaltplan .....	12
Kapitel 3. Bedienung .....	13
3.1 Beschreibung von LEDs und Tasten .....	13
3.2 Wartung .....	13
Kapitel 4. Verwendung der App .....	14
4.1 Methode 1: Fernverbindung .....	14
4.2 Methode 2: Bluetooth-Direktverbindung einrichten .....	17

## Versionsverlauf

Version	Datum	Änderungen
1.00	2024-8-30	Erstausgabe
1.01	2025-2-12	Kommunikationsprotokoll angepasst

# Risikohinweise

## Informationen zu Ihrer eigenen Sicherheit

Dieses Handbuch enthält nicht alle Sicherheitsmaßnahmen für den Betrieb der Einrichtung (Modul, Gerät) unter verschiedenen Bedingungen und Anforderungen. Es enthält jedoch Informationen, die Sie zu Ihrer eigenen Sicherheit und zur Vermeidung von Schäden kennen müssen.

Diese Informationen sind durch ein Warnsymbol hervorgehoben, das den Grad der potenziellen Gefahr anzeigt.



### Warnung

Dies bedeutet, dass die Nichtbeachtung der Anleitung zu Tod, schweren Verletzungen oder erheblichen Sachschäden führen kann.



### Vorsicht

Dies weist auf die Gefahr eines elektrischen Schlags hin. Die Nichtbeachtung der notwendigen Sicherheitsvorkehrungen wird zu Tod, schweren Verletzungen oder erheblichen Sachschäden führen.

## Qualifiziertes Personal

Der Betrieb der in diesem Handbuch beschriebenen Einrichtung (Modul, Gerät) darf nur von qualifiziertem Personal durchgeführt werden.

Qualifiziertes Personal bedeutet in diesem Handbuch Personen, die gemäß Sicherheits- und Normvorschriften autorisiert sind, Geräte, Systeme und Stromkreise in Betrieb zu nehmen, zu starten, zu erden und zu kennzeichnen.

## Sachgemäße Handhabung

Die Voraussetzungen für einen einwandfreien und zuverlässigen Betrieb des Produkts sind sachgemäßer Transport, sachgemäße Lagerung, Installation, Betrieb und Wartung. Beim Betrieb elektrischer Geräte führen Teile dieser Geräte gefährliche Spannungen. Unsachgemäße Handhabung kann daher zu schweren Verletzungen oder Sachschäden führen.

- ◇ Verwenden Sie nur isoliertes Werkzeug.
- ◇ Nicht bei eingeschaltetem Stromkreis anschließen (unter Spannung stehend).
- ◇ Platzieren Sie den Zähler nur in einer trockenen Umgebung.
- ◇ Montieren Sie den Zähler nicht in explosionsgefährdeten Bereichen und setzen Sie ihn keiner Staub-, Schimmel- oder Insektenbelastung aus.
- ◇ Stellen Sie sicher, dass die Leitungen für den maximalen Strom dieses Zählers geeignet sind.
- ◇ Stellen Sie sicher, dass die Wechselstromleitungen korrekt angeschlossen sind, bevor Sie den Strom/die Spannung für den Zähler aktivieren.
- ◇ Berühren Sie die Anschlussklemmen des Zählers nicht direkt mit Metall, blanken Drähten oder Ihren bloßen Händen, da Sie einen elektrischen Schlag erleiden könnten.
- ◇ Stellen Sie sicher, dass nach der Installation der Schutzabdeckung angebracht ist.
- ◇ Installation, Wartung und Reparatur dürfen nur von qualifiziertem Personal durchgeführt werden.
- ◇ Brechen Sie niemals die Siegel und öffnen Sie niemals die Abdeckung, da dies die Funktion des Zählers beeinträchtigen und den Garantieanspruch erlöschen lassen kann.
- ◇ Lassen Sie den Zähler nicht fallen und setzen Sie ihn keinen starken physikalischen Einwirkungen aus, da die hochpräzisen inneren Komponenten beschädigt werden könnten.
- ◇ Zur Montage in Schalttafeln oder Schränken auf einer Hutschiene konzipiert.
- ◇ Dieses Gerät muss mit einem Leistungsschalter geeigneter Größe gespeist werden, damit der maximale Nennstrom des Multifunktions-Energiezählers nicht überschritten wird.
- ◇ Die Versorgungsverkabelung dieses Geräts muss mit einem Kabel geeigneter Größe für den eingebauten Leistungsschalter ausgeführt werden.
- ◇ Ein Trennmittel (Leistungsschalter) sollte in der Nähe des Multifunktions-Energiezählers installiert werden.
- ◇ Das Trennmittel muss als Trennmittel für den Multifunktions-Energiezähler gekennzeichnet sein.

## **Haftungsausschluss**

Wir haben den Inhalt dieser Publikation überprüft und alle Anstrengungen unternommen, um die Beschreibungen so genau wie möglich zu gestalten.

Abweichungen von der Beschreibung können jedoch nicht vollständig ausgeschlossen werden, so dass keine Haftung für eventuelle Fehler in den gegebenen Informationen übernommen werden kann. Die Daten in diesem Handbuch werden regelmäßig überprüft und notwendige Korrekturen in nachfolgenden Auflagen berücksichtigt. Wir sind für jegliche Verbesserungsvorschläge dankbar.

## Kapitel 1. Einführung

### 1.1 Einführung

Der SEM3-Drehstromzähler ist ein neuartiger Energiezähler für die Hutschienenmontage, der mit Wi-Fi und RS485-Schnittstellen ausgestattet ist. Mit seiner Messfunktion für zahlreiche Parameter eignet sich der SEM3 für die Energieüberwachung in verschiedenen Anwendungen, wie z.B. PV-Energiemanagement, intelligente Gebäude und Industrieeinrichtungen. Der Zähler kann entweder als 1 x 3-Phasen-Energiezähler oder als 3 separate 1-Phasen-Energiezähler genutzt werden. Im 1-Phasen-Betrieb können externe Stromwandler (CT) mit unterschiedlichen Übersetzungsverhältnissen für drei unabhängige Lasten eingestellt werden.

Der SEM3-Drehstromzähler misst und zeigt die Kenngrößen von 1P2W-, 3P4W- und 3P3W-Einspeisungen an, inklusive Spannung, Frequenz, Strom, Leistung, Wirk- und Blindenergie (bezogen oder geliefert), Leistungsfaktor, Maximalleistung etc. Die Energie wird in kWh, kVAh und kVAh gemessen. Er bietet eine 4-Quadranten-Messung.

Das Gehäuse des SEM3-Drehstromzählers ist kompakt konstruiert. Um Installations- und Wartungskosten zu sparen, sind alle Anschlüsse als Federzugklemmen oder RJ-Buchsen für einfache Verdrahtung ausgeführt. Bei einem Phasenfolgefehler wird eine Warnmeldung ausgegeben.

Der SEM3-Drehstromzähler bietet zwei Messmodi: Gesamtmodus (Total Mode) und PV-Modus. Im Gesamtmodus werden Bezugs- und Lieferenergie separat erfasst. Im PV-Modus werden Bezugs- und Lieferenergie zunächst saldiert, und der Saldo wird dann dem Bezug oder der Lieferung zugerechnet.

## Kapitel 2. Technische Parameter

### 2.1 Spezifikationen

Tabelle 1

Elektrische Eigenschaften		
Messart		Effektivwert inkl. Oberschwingungen im Drehstromnetz (3P, 3P+N)
Messgenauigkeit	Leistung	± 1% IEC 61557-12 Klasse 1
	Wirkenergie	± 1%
	Blindenergie	± 2%
	Frequenz	± 0,2%
	Stromstärke	± 0,5% (4A bis 120A) ± 1% (1A bis 4A) ± 3% (0,06A bis 1A)
	Spannung	± 0,5%
	Leistungsfaktor	± 0,1
Datenaktualisierungsrate		Wirkleistung:50mS(RS485), 500mS(Wi-Fi)
Eingangsspannung	Un	3*230V(L-N)/400V(L-L)
	Arbeitsspannungsbereich	90 bis 277 V ac L-N 156 bis 480 V ac L-L
	Frequenzbereich	50/60Hz
Mechanische Eigenschaften		
Nettogewicht		≈100g (SEM3)
IP-Schutzart (IEC 60529)		IP51 Frontdisplay IP20 Gesamtes Messgerät
Abmessungen (BxHxT)		68,5*90*19mm
Montage		DIN-Hutschiene 35mm
Werkstoff des Gehäuses		Selbstverlöschend UL 94 V-0
Mechanische Umgebungsbedingungen		M1
Umgebungseigenschaften		
Betriebstemperatur		-40 °C bis +70°C
Lagertemperatur		-40 °C bis +85°C
Luftfeuchtigkeit		≤95% RH , nicht kondensierend
Verschmutzungsgrad		2
Höhe		Bis zu 2000m
Vibration		10Hz bis 50Hz, IEC 60068-2-6
Elektromagnetische Verträglichkeit		
Elektrostatische Entladung (ESD)		IEC 61000-4-2
Störfestigkeit gegen hochfrequente Felder		IEC 61000-4-3
Störfestigkeit gegen Burst-Impulse		IEC 61000-4-4
Störfestigkeit gegen Stoßspannungen		IEC 61000-4-5
Störfestigkeit gegen leitungsgeführte Störgrößen		IEC 61000-4-6
Störfestigkeit gegen niederfrequente Magnetfelder		IEC 61000-4-8
Störfestigkeit gegen Spannungseinbrüche		IEC 61000-4-11
Störaussendung (gestrahlte Störungen)		EN55032 Klasse B
Störaussendung (leitungsgeführte Störungen)		EN55032 Klasse B
Sicherheit		
Messkategorie		Gemäß IEC61010-1 CAT III
Stromeingänge		Erfordern externen Stromwandler zur Isolierung
Überspannungskategorie		CAT III
Schutzklasse		Klasse II

Kommunikation	
Schnittstelle 1	RS485 Port
Protokoll Schnittstelle 1	MODBUS RTU
Kommunikationsadresse	1 bis 247
Übertragungsmodus	Halbduplex
Datentyp	Fließkomma
Übertragungsentfernung	Maximal 1000 m
Übertragungsgeschwindigkeit	2400/4800/9600 (Standard)/19200/38400/115200 bps
Parität	KEINE (Standard) / UNGERADE / GERADE
Stoppbits	1 oder 2
Antwortzeit	<50 ms
Schnittstelle 2	Wi-Fi
RF-Band	2.4 GHz bis 2.5 GHz
Max. Sendeleistung	<20 dBm
Wi-Fi-Protokoll	802,11 b/g/n
Wi-Fi-Reichweite	Bis zu 30 m (innen) und 50 m (außen) (abhängig von den lokalen Bedingungen)
Schnittstelle 3	Bluetooth
Bluetooth-Protokoll	Bluetooth 4,2
Bluetooth-Reichweite	Bis zu 10 m (innen) und 50 m (außen) (abhängig von den lokalen Bedingungen)

**Tabelle 2**

Hinweis: ● = eingeschlossen

— = ausgeschlossen

Merkmale	Modell
	SEM3-WL
<b>Sofortmessungen</b>	
Strom	●
Spannung L-N	●
Spannung L-L	●
Frequenz	●
Wirkleistung	●
Blindleistung	●
Scheinleistung	●
Leistungsfaktor	●
<b>Energiewerte</b>	
Wirkenergie	●
Blindenenergie	●
Scheinenergie	●
<b>Mittelwerte (Demand)</b>	
Strom	●
Wirk-, Blind-, Scheinleistung	●
<b>Maximalmittelwerte (Maximum Demand)</b>	
Maximaler Strom	●
Maximale Wirkleistung	●
Maximale Blindleistung	—
Maximale Scheinleistung	—

Min.- und Max.-Werte	
Wirkleistung pro Phase und gesamt	—
Blindleistung pro Phase und gesamt	—
Scheinleistung pro Phase und gesamt	—
Leistungsfaktor pro Phase und gesamt	—
Strom pro Phase und Durchschnitt	—
THDi pro Phase	—
THDu L-L und L-N	—
Netzqualitätswerte	
Gesamte harmonische Verzerrung (THD)	●
Individuelle harmonische Verzerrung	—
Betriebsstunden	●
Netzwerk	
1-Phasen, 2-Leiter	●
2-Phasen, 3-Leiter	●
3-Phasen, 3-Leiter	●
3-Phasen, 4-Leiter	●
Stromwandler (CT) programmierbar	●
Spannungswandler (PT) programmierbar	—
Eingänge und Ausgänge	
Alarmer	—
Kommunikation	
RS485	●
Wi-Fi	●
Bluetooth	●

### Technische Normen:

[1] EN IEC61326-1: 2021 Electromagnetic Compatibility Directive - Electrical equipment for measurement, control and laboratory use - EMC requirements - Part 1: General requirements

[2] EN IEC 61326-2-3: 2021 Electromagnetic Compatibility Directive

[3] EN61010-1:2010+A1:2019 Low Voltage Directive 2014/35/EU - Safety requirements for electrical equipment for measurement, control, and laboratory use - Part 1: General requirements

[4] EN61010-2-030:2010 Low Voltage Directive 2014/35/EU - Particular requirements for testing and measuring circuits

[5] EN 50470-3:2022 Electricity metering equipment - Part 3: Particular requirements - Static meters for AC active energy (class indexes A, B and C)

[6] IEC62053-21:

## 2.2 Markierung



(SEM3-WL Typenschild und Laserbeschriftung)

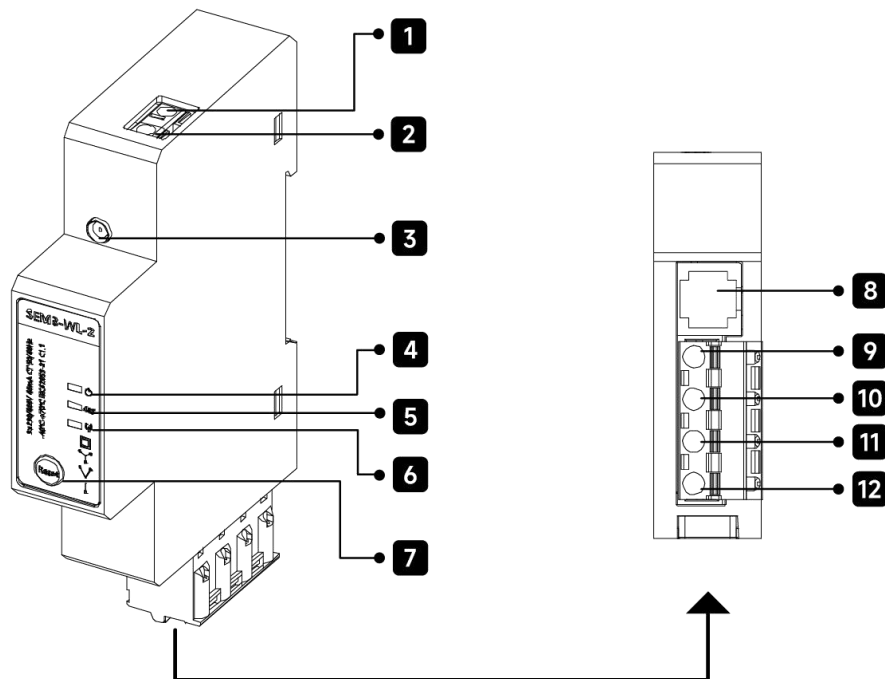

1. RS485 A Durchkontaktierung
2. RS485 B Durchkontaktierung
3. Antenne
4. Stromversorgungs-Anzeige
5. RS485-Anzeige
6. Wi-Fi-Anzeige
7. Reset
8. Stromwandler (CT)
9. L1 Eingang
10. L2 Eingang
11. L3 Eingang
12. N Eingang

## 2.3 Abmessungen

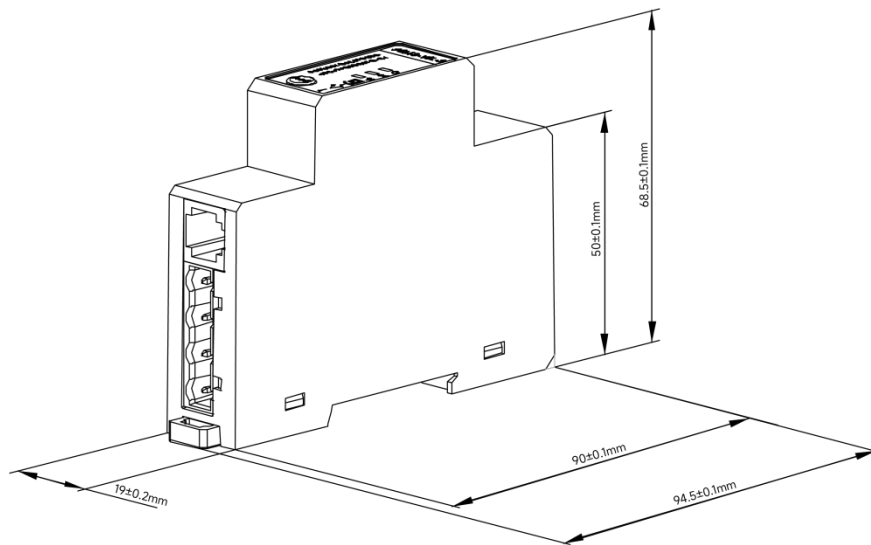

Tiefe: 68,5 mm Höhe: 94,5 mm Breite: 19 mm

## 2.4 Montage

### 2.4.1 Ersatzteilliste

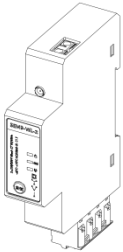
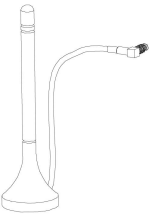
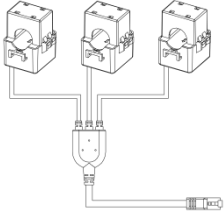
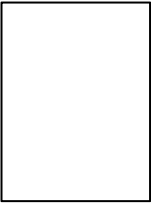
Komponentenbezeichnung	Multifunktionaler Drehstromzähler	Antenne	Stromwandler (120 A/40 mA (Standard) 300 A/40 mA (optional))	Schnellinstallationsanleitung
Menge	1	1	1	1
Grafik				

## 2.4.2 Installationsschritte

Nehmen Sie den Drehstromzähler und die dazugehörigen Stromwandler (CT) aus der Verpackung.

Schritt 1: Zuerst sind die ankommenden Leitungen zu identifizieren. Typischerweise ist das braune Kabel der Außenleiter L1, das schwarze Kabel der Außenleiter L2, das graue Kabel der Außenleiter L3 und das blaue Kabel der Neutraleiter (N).

Die tatsächlichen Farben der Leitungen können von den örtlichen Gegebenheiten abhängen. (Für den endgültigen Installationserfolg beachten Sie die Verdrahtungsmethode in der Abbildung unten.)

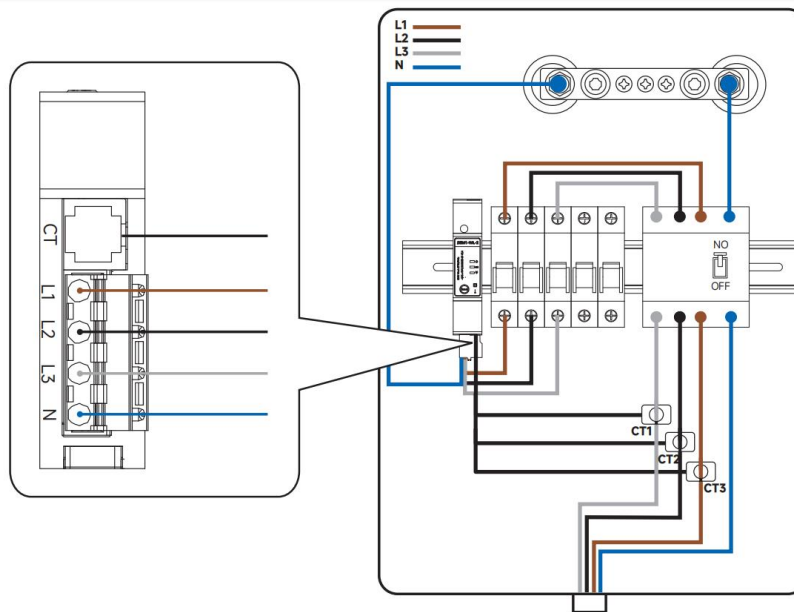

Schritt 2: Ziehen Sie Isolierhandschuhe an (vom Benutzer selbst bereitzustellen) und schalten Sie die Hauptstromversorgung aus, um die Gefahr eines elektrischen Schlags auszuschließen.

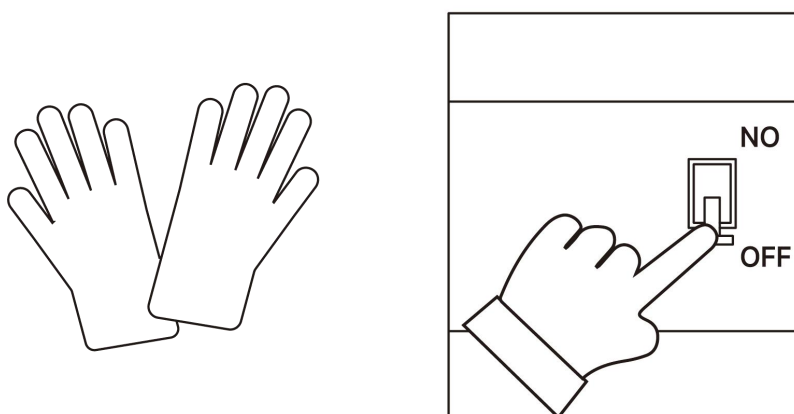

Schritt 3: Montieren Sie den Drehstromzähler auf der Hutschiene des Verteilerkastens. Stellen Sie sicher, dass er fest sitzt und nicht wackelt.

- (1) Wählen Sie eine Hutschiene mit einer Breite von 35 mm und ziehen Sie die Klammer am unteren Ende des Drehstromzählers nach unten;
- (2) Setzen Sie zuerst die obere Nut des Drehstromzählers auf die Hutschiene auf, wie in Abbildung 1 gezeigt;
- (3) Klemmen Sie dann die untere Nut des Drehstromzählers auf die Hutschiene, wie in Abbildung 2 gezeigt;
- (4) Schieben Sie die Klammer am unteren Ende des Drehstromzählers wieder nach oben, sodass der Zähler fest auf der Hutschiene sitzt, wie in Abbildung 3 gezeigt.



Abbildung 1



Abbildung 2

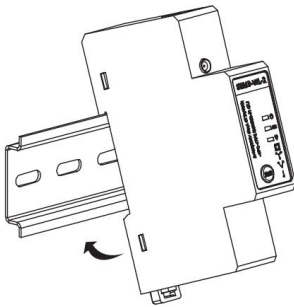

Abbildung 3

Schritt 4: Stecken Sie die Antenne ein.

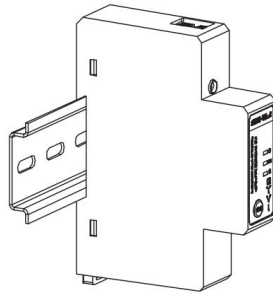
**Hinweis:**

Wenn der Drehstromzähler in einem geschlossenen Verteilerkasten installiert ist, platzieren Sie die Antenne außerhalb des Kastens und stellen Sie sicher, dass das WLAN-Signal in der Umgebung der Antenne nicht behindert wird.

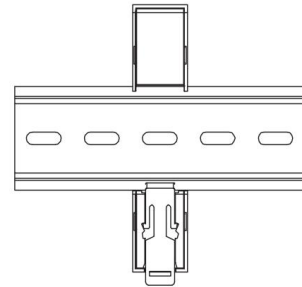
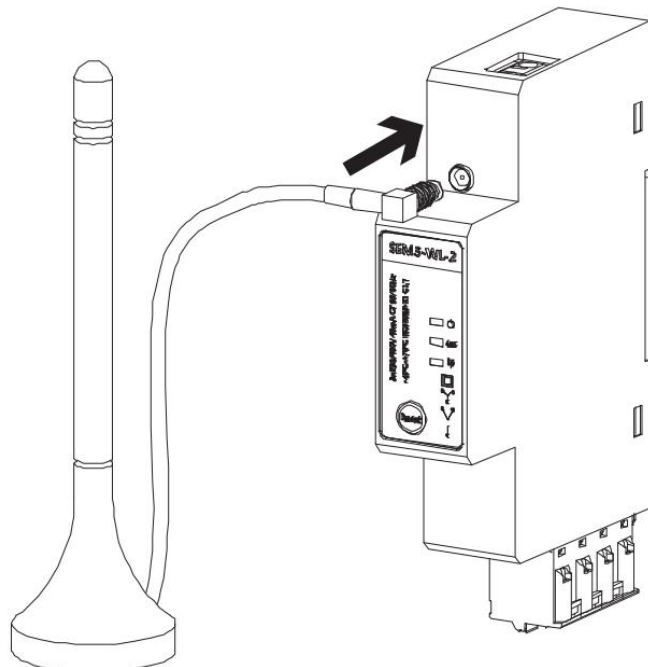

## 2.5 Schaltplan

1. Bereiten Sie Leitungen in den entsprechenden Farben vor und verbinden Sie sie vom Leistungsschalter mit den Klemmen L1, L2, L3 und N des Drehstromzählers:

Der Benutzer benötigt einen Schraubenzieher. Drücken Sie die rote Taste an der Klemme des Drehstromzählers mit dem Schraubenzieher und führen Sie dann die Leitung der entsprechenden Farbe ein.

2. Stecken Sie die Anschlussleitungen der Stromwandler (CT) in die dafür vorgesehene CT-Buchse des Drehstromzählers

3. Installieren Sie die Stromwandler (CT) auf den Außenleitern (L1, L2, L3) entsprechend der auf dem CT markierten Stromrichtung.

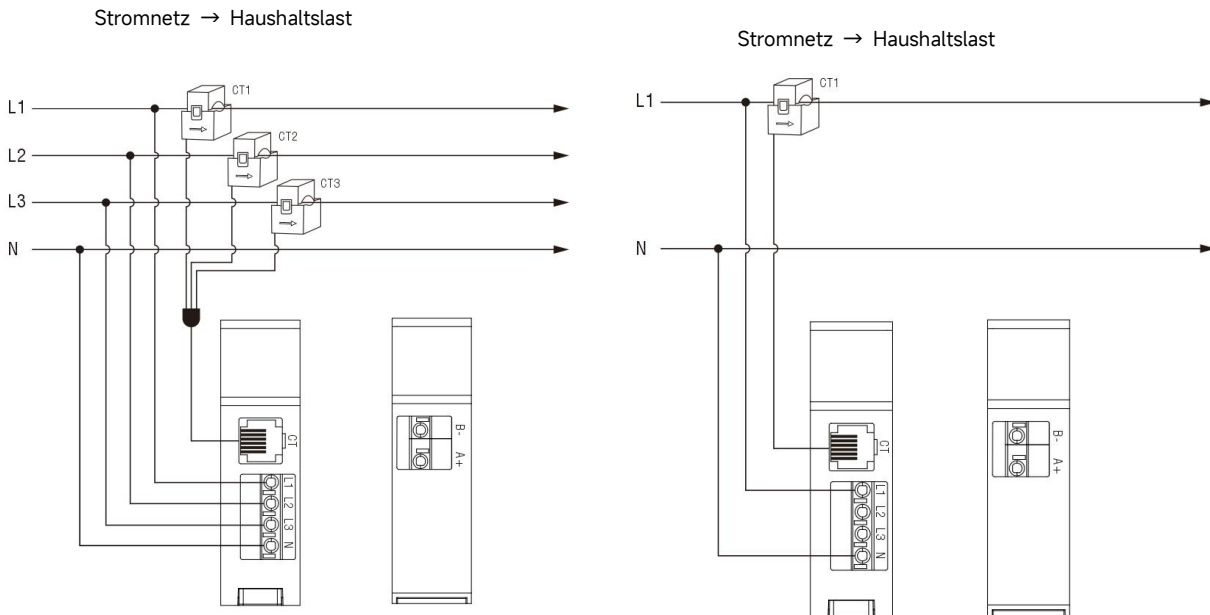

### WICHTIGE HINWEISE:

1. Wenn das Produkt in einem einphasigen Rückflussverhinderung-Szenario verwendet wird, muss der Außenleiter, der mit dem Mikro-Wechselrichter verbunden ist, mit dem Außenleiter übereinstimmen, in den der Stromwandler (CT) eingeklemmt ist. Wenn der CT beispielsweise auf L1 geklemmt ist, sollte der Leistungsausgang des Mikro-Wechselrichters ebenfalls entsprechend mit L1 verbunden werden.

2. Wenn das Produkt in einem dreiphasigen Rückflussverhinderung-Szenario eingesetzt wird, müssen die L1-, L2-, L3- und N-Leiter der Stromversorgungsleitung des Zählers vollständig und korrekt angeschlossen werden, ohne dass eine Leitung ausgelassen wird.

3. Der Stromwandler (CT) muss auf dem Außenleiter installiert werden, wobei der Pfeil in Richtung der Haushaltslast zeigen muss.

## Kapitel 3. Bedienung

### 3.1 Beschreibung von LEDs und Tasten

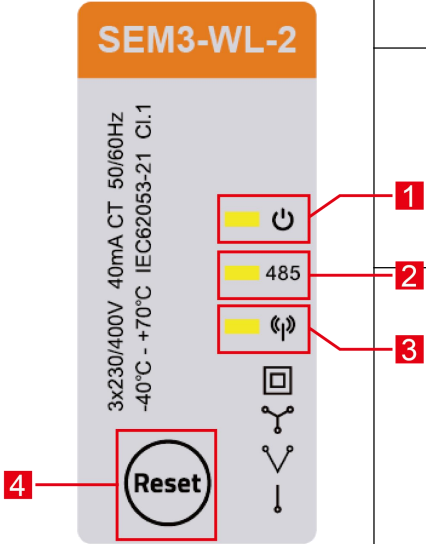
Schnittstelle	Definition	Einleitung
	1. Stromversorgungs-LED	1. Rotes Dauerlicht: Das Messgerät ist eingeschaltet, aber es ist kein Verbraucher angeschlossen (im Leerlauf). 2. Rotes Blinklicht: Ein Verbraucher ist angeschlossen und aktiv.
	2. RS485 LED	Grünes Blinklicht: Zeigt an, dass das Messgerät eine normale Kommunikation über die RS485-Schnittstelle durchführt.
	3. Wi-Fi LED	1. Blaues Dauerlicht: Wi-Fi / Bluetooth ist nicht verbunden. 2. Grünes Blinklicht: Die Wi-Fi- / Bluetooth-Verbindung wurde erfolgreich hergestellt. 3. Blaues/grünes Dauerlicht: Ein OTA-Update (Firmware-Aktualisierung) wird durchgeführt.
	4. Reset-Taste	1. Kurzes Drücken: Schaltet Bluetooth ein oder aus.; 2. 10 Sekunden gedrückt halten: Setzt die Kommunikationsparameter auf die Werkseinstellungen zurück.

### 3.2 Wartung

Bei normalem Gebrauch ist nur wenig Wartung erforderlich. Schalten Sie je nach den Betriebsbedingungen den Strom ab, inspizieren Sie das Gerät und entfernen Sie vorhandenen Staub oder andere Fremdstoffe. Überprüfen Sie regelmäßig alle Anschlüsse auf Korrosionsfreiheit, insbesondere bei Vibrationseinwirkung.

Die Vorderseite des Gehäuses sollte nur mit einem trockenen Tuch abgewischt werden. Üben Sie dabei minimalen Druck aus, besonders im Bereich des Sichtfensters. Falls nötig, wischen Sie das Gehäuse mit einem trockenen Tuch ab. Wasser sollte nicht verwendet werden. Falls das Gehäuse oder die Anschlüsse versehentlich mit Wasser in Berührung kommen, muss das Gerät vor der weiteren Verwendung gründlich getrocknet werden. Sollte der Verdacht bestehen, dass Wasser in das Gerät eingedrungen sein könnte, wird eine Werksinspektion und -überholung empfohlen.

Falls wider Erwarten eine Reparatur notwendig sein sollte, wird empfohlen, das Gerät an die Fabrik oder den nächstgelegenen APsystems-Distributor zurückzusenden.

## Kapitel 4. Verwendung der App

### 4.1 Methode 1: Fernverbindung

1. Melden Sie sich in Ihrem Konto an, gehen Sie zur Seite "Geräte" und klicken Sie auf "Gerät hinzufügen". Fügen Sie das Gerät dann über die Liste oder durch Klicken auf "Neues Gerät hinzufügen" hinzu.

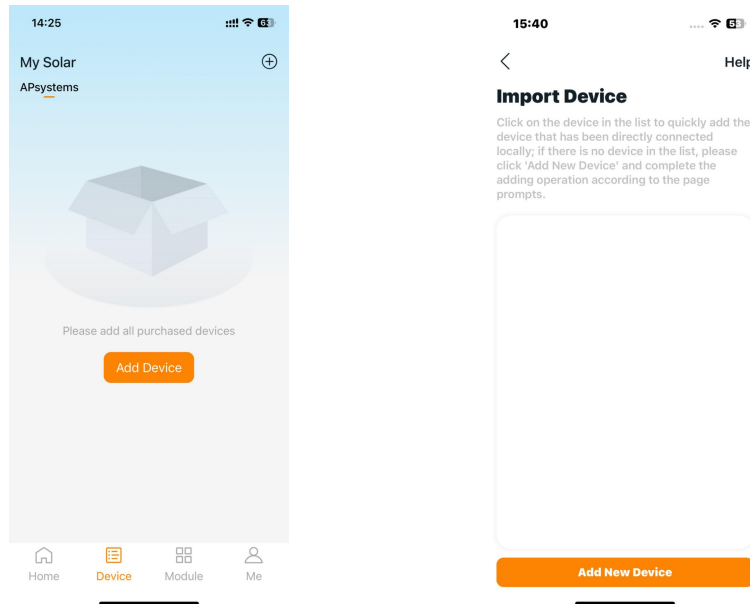

2. Bestätigen Sie, ob der Stromwandler (CT) korrekt installiert ist.

Hinweis: Die CT-Richtung kann später auch über die "CT-Richtungsumkehr"-Funktion in der App angepasst werden.

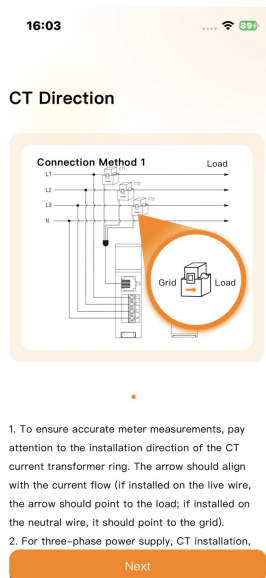

3. Wählen Sie das Wi-Fi-Netzwerk aus der Liste aus und geben Sie das Passwort ein.

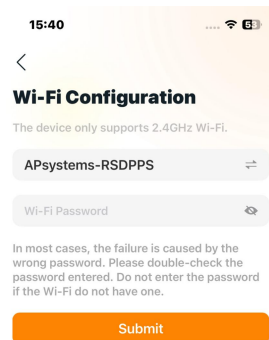

4. Stellen Sie sicher, dass der Smart Meter erfolgreich konfiguriert wurde.

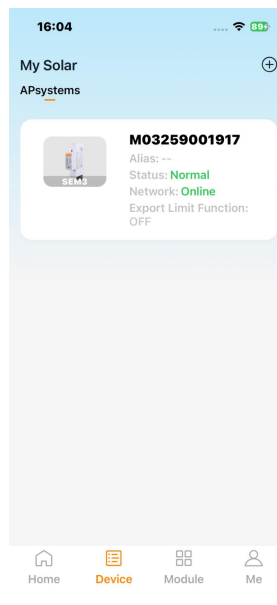

5. Wählen Sie die Seite "Mich" aus und klicken Sie auf "Energiemanagement".

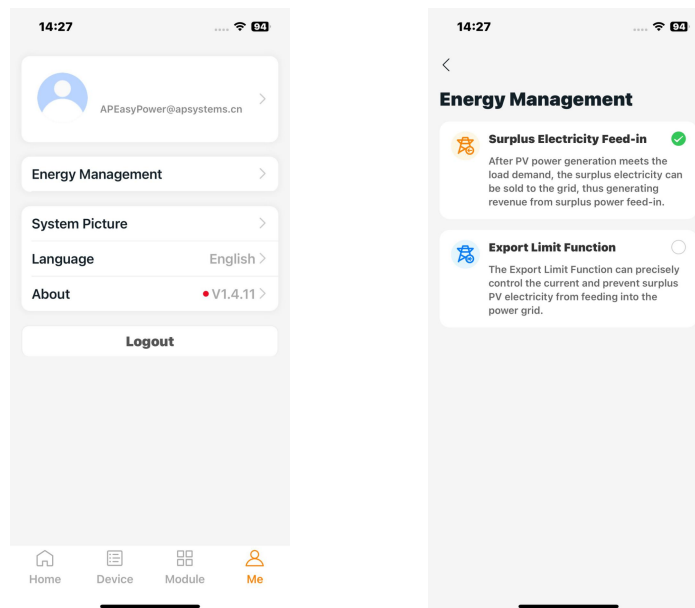

6. Klicken Sie auf "Rückflussverhinderung". Wählen Sie die Geräte aus, die zugeordnet werden sollen.

Hinweis: Um die "Rückflussverhinderung" zu deaktivieren, wählen Sie bitte erneut "Überschusseinspeisung" auf der Seite "Energiemanagement".

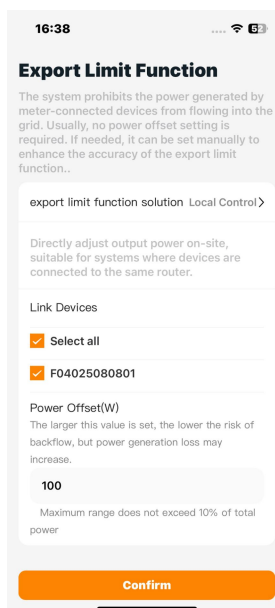

**WICHTIGER HINWEIS:**

1. Ein schwaches WiFi-Signal kann zu Verzögerungen oder Unterbrechungen bei der Übertragung des Rückeinspeise-Sperrbefehls des Stromzählers führen. Es besteht das Risiko, dass der erzeugte Strom versehentlich in das öffentliche Netz einspeist.

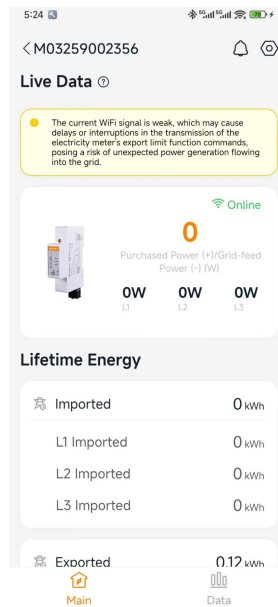
**4.2 Methode 2: Bluetooth-Direktverbindung einrichten**

1. Klicken Sie auf der Startseite auf "Direkt verbinden", um zur Direktverbindung (Bluetooth) zu gelangen. Klicken Sie dann auf "Gerät verbinden" und wählen Sie "Bluetooth" oder "Scannen".

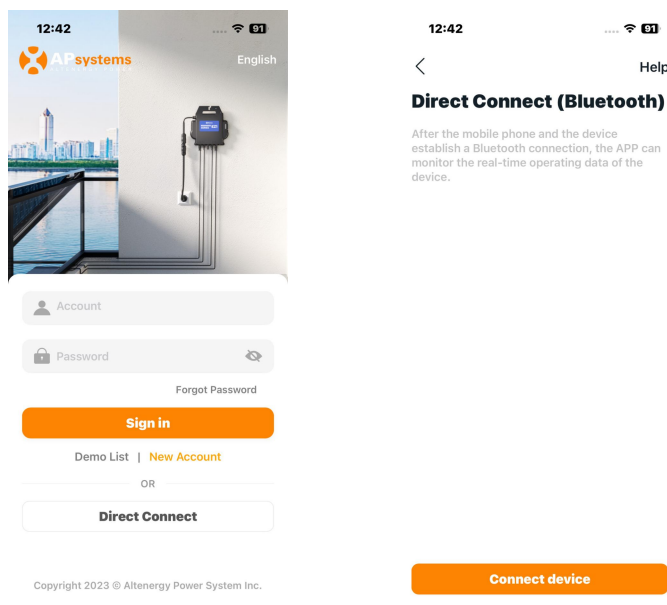

2. Wählen Sie das Wi-Fi-Netzwerk aus der Liste aus und geben Sie das Passwort ein.

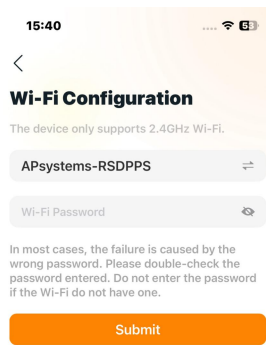

3. Klicken Sie auf "Einstellungen" in der oberen rechten Ecke und dann auf "Rückflussverhinderung".

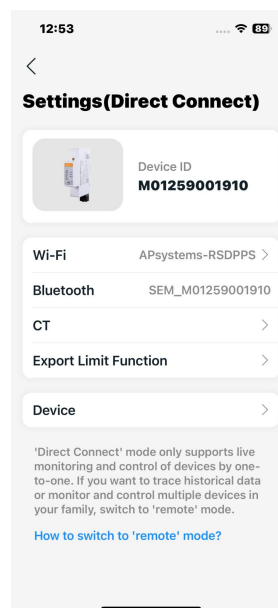
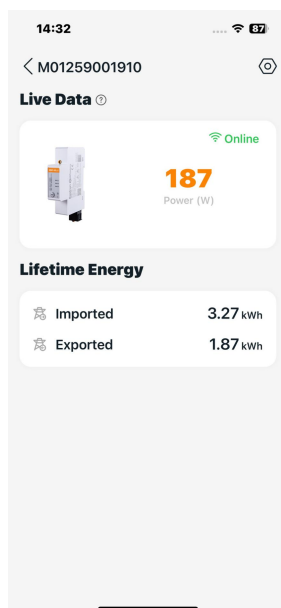

4. Schalten Sie "Lokale Steuerung" ein. Klicken Sie auf "Rückflussverhinderung-Gruppe", geben Sie die Zähler-ID, Geräte-ID und Leistungsversatz (Power Offset) manuell ein oder fügen Sie sie per Scan hinzu, und klicken Sie dann auf "OK".

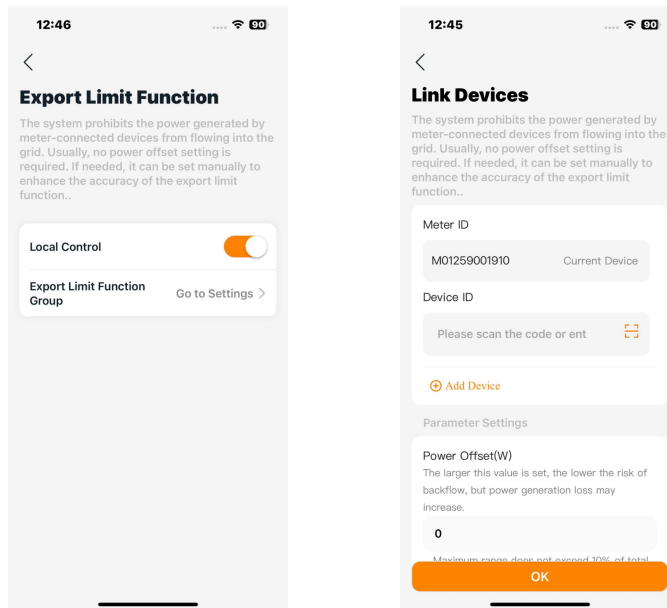

**WICHTIGER HINWEIS:**

Ein schwaches WiFi-Signal kann zu Verzögerungen oder Unterbrechungen bei der Übertragung des Rückeinspeise-Sperrbefehls des Stromzählers führen. Es besteht das Risiko, dass der erzeugte Strom versehentlich in das öffentliche Netz einspeist.

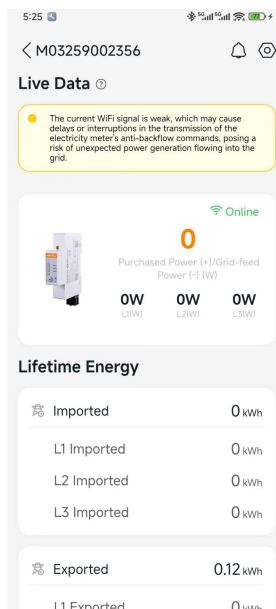

Bei Fragen wenden Sie sich bitte an unser Vertriebsteam.

**Altenergy Power System Inc.**

No. 3535, Linggongtang Road, Nanhu District, Jiaxing, Zhejiang, China

Phone: +86 -573-83986967

Email: [info@APsystems.cn](mailto:info@APsystems.cn)

Web: [APsystems.cn](http://APsystems.cn)

